



Sequoia design Anderssen & Voll



Press Release — MAGIS Japan

Sequoia design Anderssen & Voll

セコイア

サイズ: **SH770** w.395 d.215 h.760 mm (base: Φ 380mm)

SH660 w.395 d.215 h.660 mm (base: Φ 380mm)

素材: スティール (ポリエステルパウダー塗装)

カラー: ホワイト/ブラック/コーラルレッド/ダークグリーン/メタライズド グレイ/オーカー

価格: **¥48,000**+tax (SH770)

¥46,000+tax (SH660)

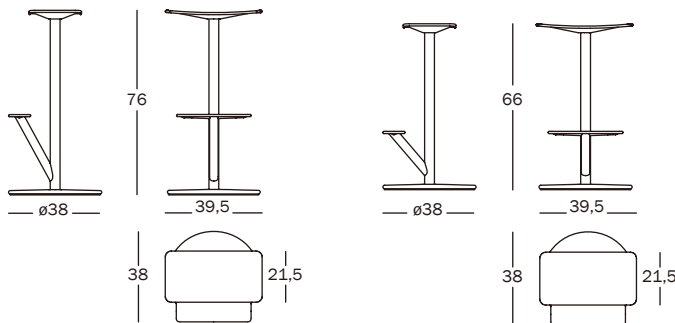

ノルウェー出身のデザインユニット、アンデッセン&ボルが手がけたこのツールは、“森林”をコンセプトに樹幹から別れる枝の分岐をイメージした作品です。フレームはカリグラフィー文字を彷彿とさせるようなシンプルなフォルムで、シートとフットレストは床がそのまま持ち上がったようなフラットな表情を持っています。

このフレームはスチールチューブの素材開発の中で、自転車のフレーム構造からヒントを得たもの。チューブの溶接によるジョイントは、まさに自転車のフレームをイメージさせる仕上げでユニークな作品となっています。

MAGIS Japan Co.,Ltd.



Anderssen & Voll

アンデッセン & ヴォル

Torbjørn Anderssen と Espen Voll によるノルウェー出身のデザインユニット。

Torbjørn はミュージシャンと教育者、Espen は陶芸家と建築家の両親を持ち、共にクリエイティブな家で育つ。Bergen Academy of Art and Design と Oslo National Academy of Art をそれぞれ卒業した後、2000年にデザイングループ「Norway Says」を立ち上げる。Norway Says はノルウェーのデザイナーの間でいち早く世界に目を向けたデザイン活動を行い、ノルウェーのデザインシーンをリードする新生の若手デザイングループとして世界から注目を浴びる。